

19) RÉPUBLIQUE FRANÇAISE  
INSTITUT NATIONAL  
DE LA PROPRIÉTÉ INDUSTRIELLE  
PARIS

11) N° de publication : **2 892 941**  
(à n'utiliser que pour les  
commandes de reproduction)

21) N° d'enregistrement national : **05 11444**

51) Int Cl<sup>8</sup> : A 63 B 69/00 (2006.01), A 63 B 21/008, 69/34, A 61 B 5/22

12) **DEMANDE DE BREVET D'INVENTION**

**A1**

22) Date de dépôt : 10.11.05.

30) Priorité :

43) Date de mise à la disposition du public de la demande : 11.05.07 Bulletin 07/19.

56) Liste des documents cités dans le rapport de recherche préliminaire : *Se reporter à la fin du présent fascicule*

60) Références à d'autres documents nationaux apparentés :

71) Demandeur(s) : *BERTHIAU GERARD* — FR.

72) Inventeur(s) : *BERTHIAU GERARD.*

73) Titulaire(s) :

74) Mandataire(s) : *CABINET PATRICE VIDON.*

54) **APPAREIL D'ENTRAÎNEMENT ET/OU DE MESURE D'EFFORTS POUR JOUEURS DE RUGBY, ET METHODE D'ENTRAÎNEMENT ET/OU DE MESURE D'EFFORTS CORRESPONDANTE.**

57) L'invention a pour objet un appareil d'entraînement et/ou de mesure d'efforts pour joueurs de rugby, du type comprenant un joug de mêlée (4) monté sur un socle (1) destiné à reposer sur un sol, ledit joug (4) et/ou ledit socle (1) étant susceptibles d'être animés d'un mouvement translatif sous l'effet d'une poussée exercée par lesdits joueurs sur une interface (41) dudit joug (4), caractérisé en ce que ledit joug (4) est monté mobile sur ledit socle (1) de façon à présenter au moins un degré de liberté en rotation par rapport audit socle (1).

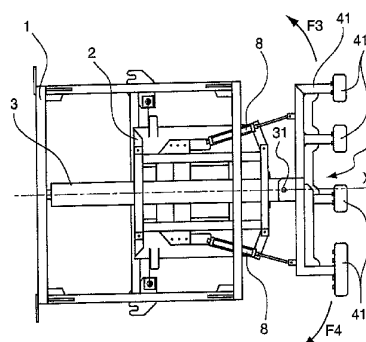

FR 2 892 941 - A1

